

Základní ceníková sestava žaluzie C80

HORNÍ PROFIL: ocelový profil, 56 x 58 mm stříbrný, pozinkovaný, ve tvaru U, otevřený dolů

DOLNÍ PROFIL: hliníkový profil, eloxovaný

OVLÁDÁNÍ: klika s průchodkou 45°

TEXTILNÍ KOMPONENTY: navíjecí pásek šedý, žebříček šedý

LAMELA: šířka 80 mm ve tvaru C, lamela oboustranně falcovaná z vysoce legovaného hliníku

BARVA LAMEL: bílá RAL9010, světle béžová RAL 1013, béžová RAL VSR 240, šedá RAL7035, stříbrná RAL9006, tmavě stříbrná RAL9007, žlutá RAL1007, červená RAL3004, zelená RAL6005, světle modrá RAL5014, hnědá RAL8014, RAL 7016 antracitově šedá

VODÍCÍ LIŠTY: hliníkové (20x20 mm), eloxované, vod. lišta dvojitá

KANÁLOVÉ DRŽÁKY: typ č. 1

Příplatky

BARVA HORNÍHO PROFILU: nástřik RAL

BARVA DOLNÍHO PROFILU: nástřik RAL

BARVA VODÍCÍCH LIŠT: nástřik RAL

OVLÁDÁNÍ:

mechanické : klika s průchodkou 90°, délka kliky: 100/105/110/115/120

motorové : motor 230V 50 Hz včetně tepelné pojistky, zabudované do horního profilu s horním a dolním dorazem od výrobců Somfy,

Dunkermotoren. Ovládané vypínačem nebo dálkovým vysílačem

KRYCÍ PLECH: hliníkový, barva dle barvy lamel nebo nástřik RAL

DRŽÁKY ŽALUZII: typ č. 2, 3, 4

C 80

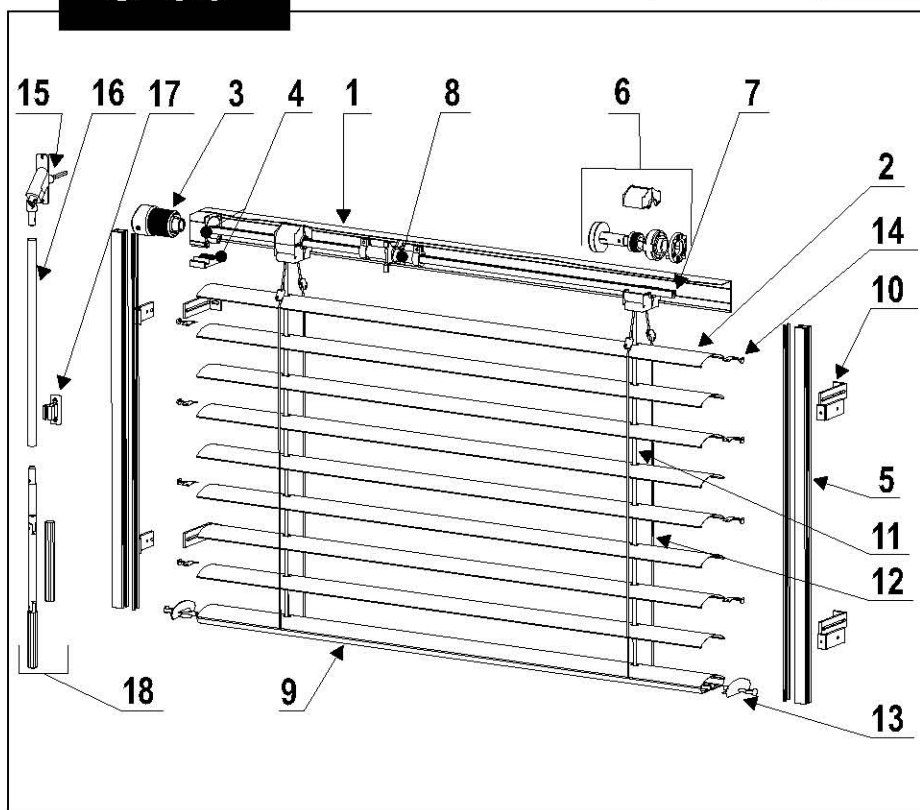
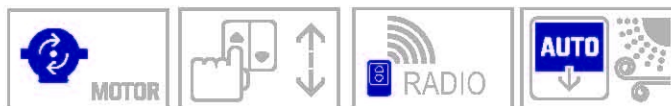

LEGENDA

- 1 - horní profil
- 2 - lamela
- 3 - převodovka
- 4 - držák převodovky
- 5 - vodící lišta
- 6 - cívka
- 7 - hřídel
- 8 - koncový doraz
- 9 - dolní profil
- 10 - držák vodící lišty
- 11 - navíjecí pásek
- 12 - žebřík
- 13 - krytka spodního profilu
- 14 - vodící trn
- 15 - průchodka
- 16 - trubka kliky
- 17 - držák kliky

TECHNICKÉ INFORMACE

MAXIMÁLNÍ ROZMĚRY ŽALUZIE

	KLIKA	MOTOR
Max. šířka	4000 mm	4000 mm
Min. šířka	400 mm	600 mm
Max. výška	4000 mm	4000 mm
Min. výška	500 mm	500 mm
Max. plocha	9 m ²	12 m ²

VÝŠKY STAŽENÉ ŽALUZIE

Výška žaluzie	Výška staženého balu	Výška žaluzie	Výška staženého balu
1010 - 1250	200	2760 - 3000	320
1260 - 1500	220	3010 - 3250	340
1510 - 1750	240	3260 - 3500	360
1760 - 2000	250	3510 - 3750	380
2010 - 2250	270	3760 - 4000	400
2260 - 2500	290	GALERIE	+20
2510 - 2750	310		

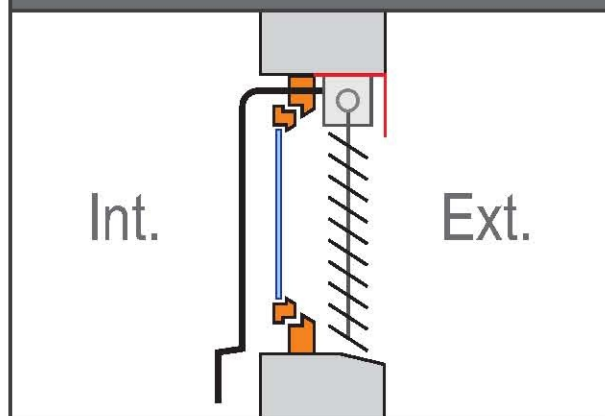
Hloubka ostění
Minimum : 12 cm

POČET DRŽÁKŮ HORNÍHO NOSÍKU

Šířka	Počet kusů držáků
400 - 1600	2
1610 - 2600	3
2610 - 3300	4
3310 - 4000	5

VODÍCÍ LIŠTY

TYPY VODÍCÍCH LIŠŤ



POTŘEBA DRŽÁKŮ V ZÁVISLOSTI NA VÝŠCE ŽALUZIE

Výška žaluzie	počet držáků vod. lišty
600-1600	2
1610-2600	3
2610-4000	4

TYPY MONTÁŽÍ VODÍCÍCH LIŠŤ

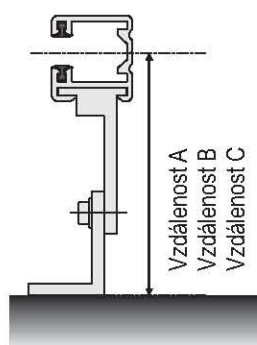
VODÍCÍ LIŠŤA
JEDNODUCHÁ

Vzdálenost A 50 - 70 mm (standardně)
Vzdálenost B 71 - 100 mm
Vzdálenost C 101 - 145 mm

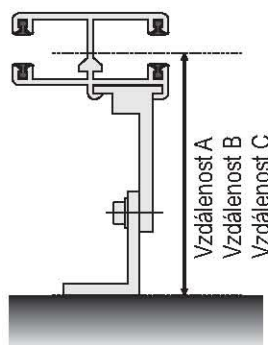
VODÍCÍ LIŠŤA
DVOJITÁ

Vzdálenost A 50 - 70 mm (standardně)
Vzdálenost B 71 - 100 mm
Vzdálenost C 101 - 145 mm

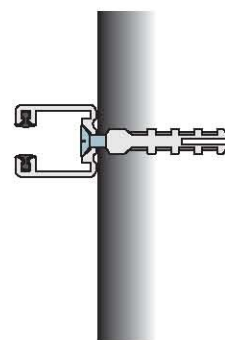
VODÍCÍ LIŠŤA PRO
MONTÁŽ DO OSTĚNÍ

Typy kanálových držáků
Typy krycích plechů
Zaměření žaluzie

strana 13
strana 13
strana 15

PŘÍKLAD MONTÁŽE

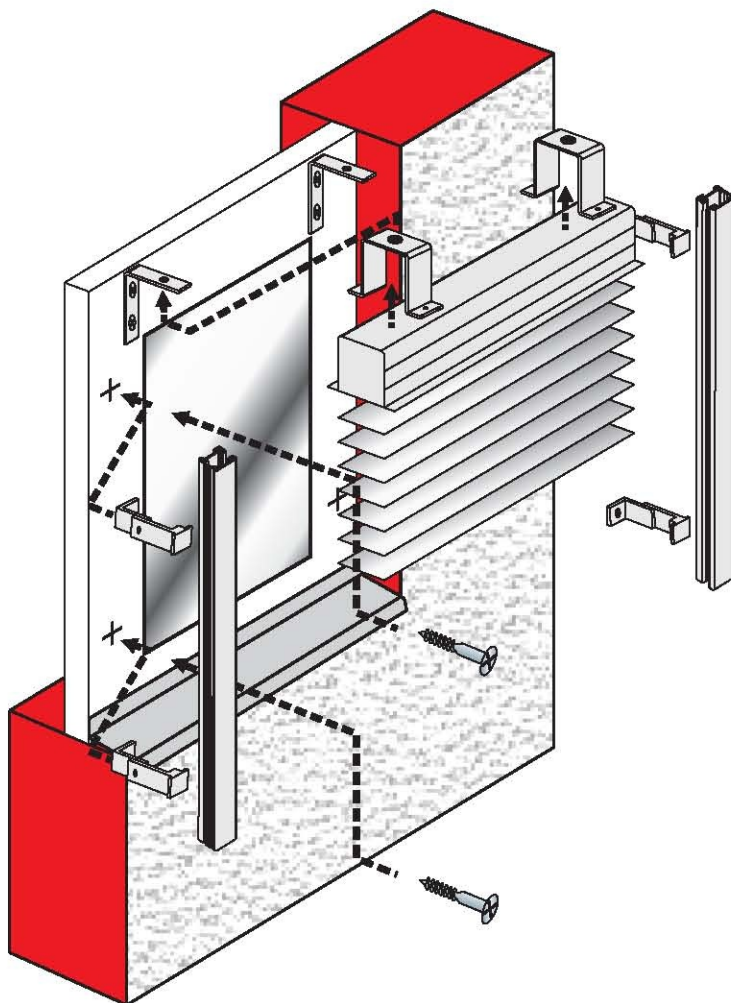

C 65

C 80

Z 70

Z 90

PŘÍKLAD MONTÁŽE : umístění žaluzie

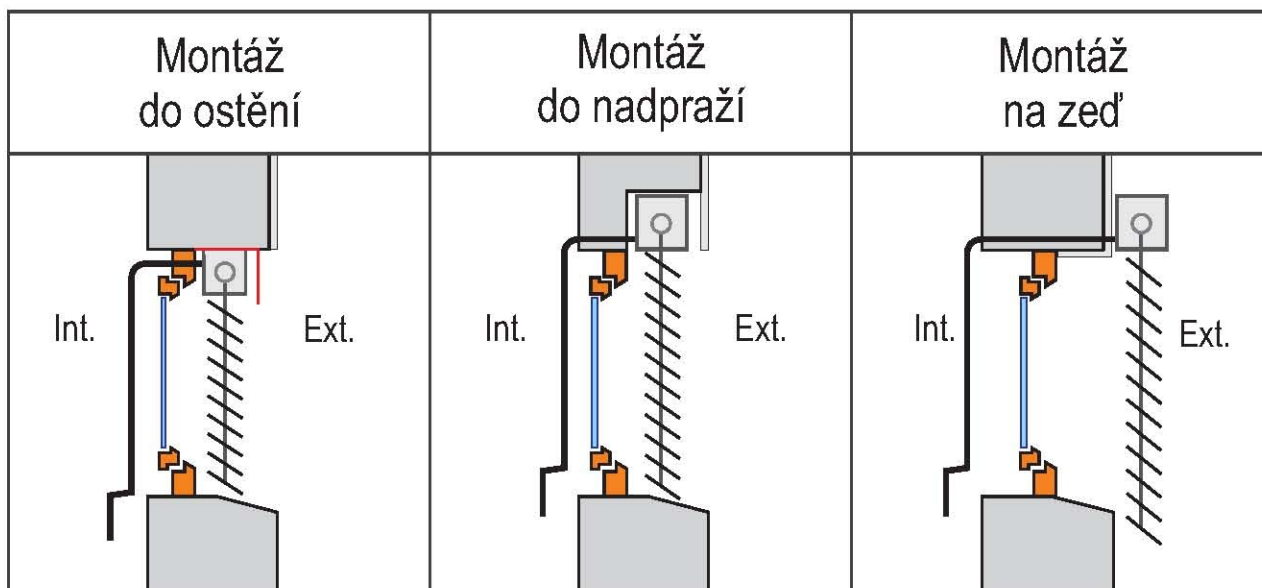

ZAMĚŘENÍ - montáž do ostění

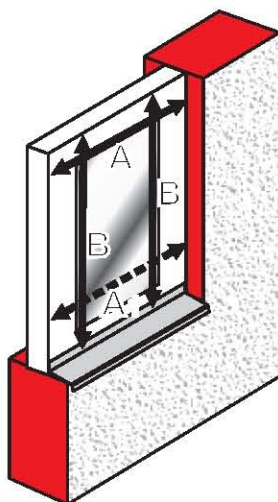
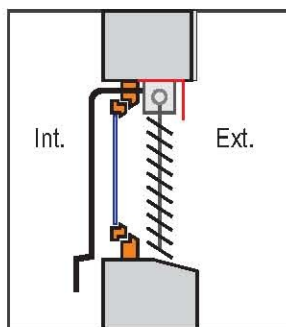

Ext 50 C 65 C 80 Z 70 Z 90

LEGENDA K ZAMĚŘENÍ

ŠÍŘKA ŽALUZIE = A

A1 = kontrola šířky žaluzie (je-li A1 menší než A, je nutné zadat šířku žaluzie dle A1)

VÝŠKA ŽALUZIE = B

ZAMĚŘENÍ - montáž do nadpraží

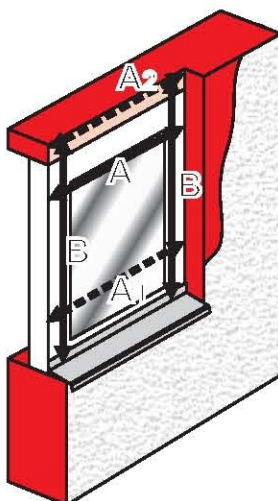
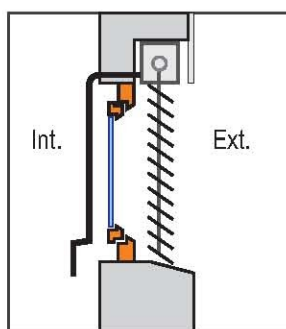

Ext 50 C 65 C 80 Z 70 Z 90

LEGENDA K ZAMĚŘENÍ

ŠÍŘKA ŽALUZIE = A

A1, A2 - kontrola šířky žaluzie (je-li A1 nebo A2 menší než A, je nutné zadat šířku žaluzie dle nejmenšího rozměru)

VÝŠKA ŽALUZIE = B

ZAMĚŘENÍ - montáž na zed'

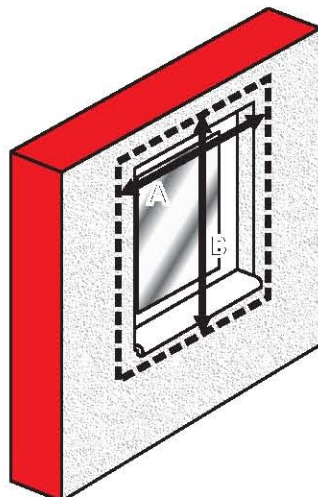
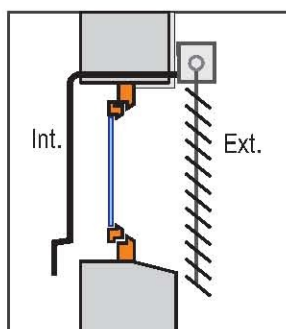

Ext 50 C 65 C 80 Z 70 Z 90

LEGENDA K ZAMĚŘENÍ

ŠÍŘKA ŽALUZIE = A

VÝŠKA ŽALUZIE = B

Nutno počítat s výškou složených lamel

STAVEBNÍ PŘIPRAVENOST

STAVEBNÍ PŘIPRAVENOST : výstup ručního ovládání

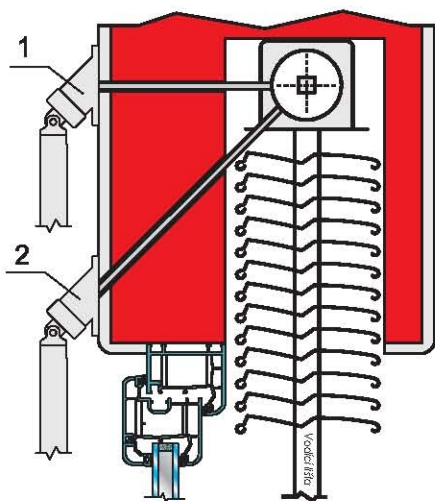

Ext 50

C 65

C 80

Z 70

Z 90

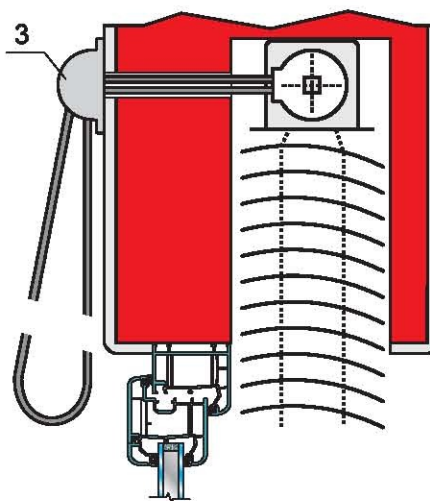

Ext 50

i 1 - KLIKA S VÝSTUPEM 90°
PROSTUP Ø 15mm

2 - KLIKA S VÝSTUPEM 45°
PROSTUP Ø 15mm

i 3 - NEKONEČNÁ ŠNŮRA

STAVEBNÍ PŘIPRAVENOST : výstup napájení motoru

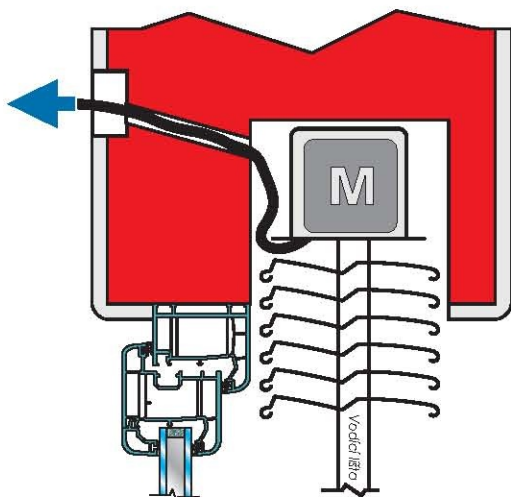

i Takto provedená krabice splňuje všechny standardní bezpečnostní náležitosti.

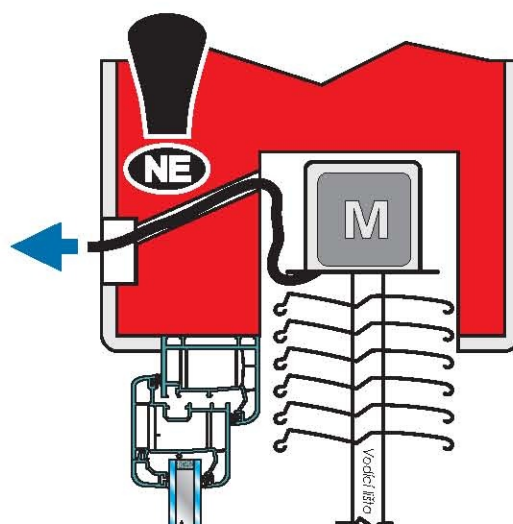

i Takto provedená krabice se může stát záchytnou nádobou pro možný kondenzát.

Ext 50

C 65

C 80

Z 70

Z 90